



YANMAR

MIDI ESCAVATORE

SV60



Peso operativo	5 635 kg
Potenza lorda del motore	33.4 kW / 44.8 HP a 2 200 giri/min.
Forza di scavo (braccio)	27.3 kN
Forza di scavo (benna)	41.9 kN

Benvenuti nella business class Yanmar



COMPATTEZZA

L'escavatore SV60 è stato progettato per soddisfare i requisiti più stringenti svolgendo con la massima efficacia anche i lavori più complessi. Caratterizzata da un design compatto e leggero, questa macchina da 5,6 t presenta un raggio di manovra di appena 3.565 mm. La stabilità e la potenza di cui è dotata consentono di operare con la massima efficienza anche nei siti di lavoro più impegnativi. Il modello SV60 è progettato per essere utilizzato in un'ampia gamma di applicazioni, dai lavori di ristrutturazione e manutenzione di aree urbane ai cantieri di costruzione, dalle opere di bonifica del paesaggio ai lavori di manutenzione del verde.



POTENTE MOTORE YANMAR

L'ultima versione dei motori TNV Yanmar: motore a 4 cilindri turbocompresso, ad iniezione diretta per migliorare le prestazioni, ridurre i consumi di carburante e i livelli di emissioni. La funzione di decelerazione automatica e la modalità Eco sono dotazioni di serie.



SISTEMA IDRAULICO VIPPS

Il modello SV60 è dotato di un sistema idraulico VIPPS che accumula il flusso delle pompe separate per ottenere la combinazione ottimale in termini di velocità, potenza e fluidità, consentendo il movimento dell'attrezzatura di scavo anche durante la traslazione.



ECCELLENTE STABILITÀ

Il robusto telaio con struttura ad X del sotto-carro, la distribuzione ideale del peso ed il ridotto ingombro posteriore consentono di ottenere eccezionali livelli di stabilità.



ELEVATE PRESTAZIONI

L'elevata qualità del motore e di tutti i componenti del sistema idraulico (pompe, distributori, motori di traslazione) permettono ai clienti Yanmar di effettuare lavori molto impegnativi anche in spazi limitati.





CABINA CONFORTEVOLE E SPAZIOSA

L'escavatore SV60 presenta la cabina più ampia della sua categoria. Si tratta di una cabina progettata con un'attenzione particolare all'operatore: maggiore spazio per le gambe, "Design universale" di Yanmar per livelli di comfort e produttività superiori, strumentazione elettronica interamente rinnovata, migliore ergonomia con sedile a sospensione pneumatica e videocamera posteriore in dotazione standard.



FACILITÀ D'USO

Leve di comando in posizione ideale per una grande precisione dei movimenti. Tutti i comandi di lavoro sono installati sui joystick per offrire la massima manovrabilità e produttività.



I MIGLIORI COMPONENTI

Sviluppato in Giappone con componenti rinomati per la qualità superiore. Design e prestazioni dei componenti progettati per una lunga durata in servizio.



FACILITÀ DI MANUTENZIONE

I 5 ampi cofani consentono il facile accesso per la manutenzione di tutti i componenti. Le ispezioni o gli interventi di manutenzione quotidiana diventano facili e veloci.

COMPATTEZZA

Vero concentrato di tecnologia ed innovazione, il modello SV60 offre le prestazioni di un midi escavatore con tutti i vantaggi di una macchina compatta. Progettato per sviluppare la massima efficienza in un'ampia varietà di cantieri complessi, la macchina combina compattezza, potenza, versatilità, comfort ed affidabilità.

IDEALE PER CANTIERI IN AREE URBANE

L'escavatore SV60 presenta un ingombro posteriore particolarmente ridotto ed un raggio di manovra anteriore minimo (appena 2.240 mm). Grazie al design unico, questa macchina da 5,6 t è dotata di un'area di manovra estremamente compatta pari a soli 3.565 mm. Il modello SV60 è particolarmente idoneo per operare in aree urbane senza necessità di bloccare il traffico nelle due corsie della strada.

AREA DI MANOVRA A 360°

Diametro: 4.480 mm (senza offset) / 3.680 mm (offset)

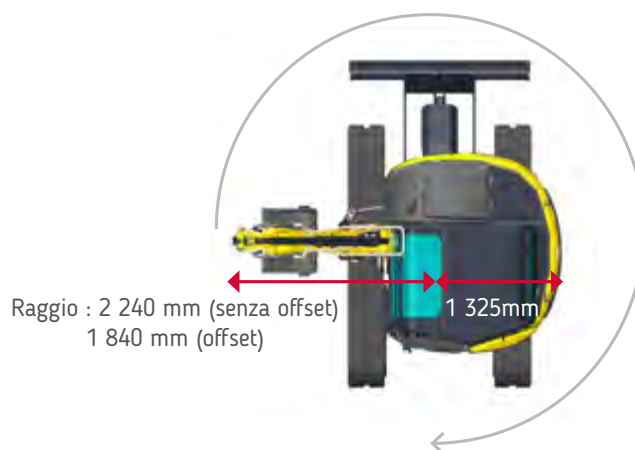

STABILITÀ

MASSIMA STABILITÀ ED ECCEZIONALI FORZE DI SOLLEVAMENTO

Il modello SV60 è caratterizzato da un design unico del sotto-carro, il quale associato alla presenza di un contrappeso di dimensioni generose ed a una distribuzione ottimale del peso, assicura una straordinaria stabilità, ineguagliata nelle macchine di questa classe, nonché capacità di sollevamento considerevoli. L'escavatore SV60 è in grado di sollevare carichi di 1 tonnellata fino a 5,10 m di sbalzo frontale a 1,25 m di altezza. Inoltre la disponibilità di un contrappeso aggiuntivo in opzione (+ 200 kg) migliora ulteriormente le capacità di sollevamento di questo modello.



SOTTOCARRO UNICO

La struttura a sezione scatolata a X del sotto-carro garantisce un'eccellente resistenza alla torsione. Il telaio è progettato per la massima durabilità. Tutti i componenti del sotto-carro sono stati progettati per incrementare la durabilità e la vita utile della macchina e ridurre al massimo i costi generali di possesso.



PRESTAZIONI

La tecnologia e la grande esperienza di Yanmar assicurano prestazioni eccellenti nel pieno rispetto dell'ambiente. Il modello SV60 combina potenza, flessibilità e precisione. La versatilità che lo caratterizza lo rende il partner ideale per incrementare la produttività, a prescindere dalla complessità del luogo di lavoro.



POTENTE MOTORE YANMAR

DI NUOVA GENERAZIONE A CONTROLLO ELETTRONICO

Con una potenza di 33,4 kW a 2.200 giri/min., il motore YANMAR 4TNV84T-ZMBVA è il frutto del nostro impegno costante orientato al progresso tecnologico nell'ambito della riduzione dei consumi di carburante e delle emissioni nocive. Con il modello SV60, Yanmar dà priorità alla tutela dell'ambiente ed al contenimento dei consumi di carburante:

- + Una centralina ECU gestisce il regime del motore in base alla coppia richiesta, ottimizzando in questo modo il carico del motore. Ciò consente di risparmiare carburante aumentando al tempo stesso la produttività delle macchine
- + Un sistema di decelerazione automatica (di serie) riduce ulteriormente il consumo di carburante portando il motore al regime minimo se l'operatore non tocca le leve di lavoro per 4 secondi
- + Una modalità Eco (di serie) controlla efficacemente la velocità del motore con una riduzione di 300 giri/min. Quando inserita garantisce un consumo di carburante estremamente ridotto



TRASMISSIONE

Il modello SV60 è allestito con motori di traslazione in grado di offrire una coppia superiore, che migliora i tempi di ciclo e la produttività, in particolare nelle applicazioni di livellamento. La dotazione standard include anche motori con "cambio automatico a 2 marce" che variano automaticamente il rapporto in funzione dello sforzo richiesto. All'operatore viene fornita automaticamente la soluzione migliore in termini di velocità o forza di spinta.

SISTEMA IDRAULICO VIPPS

(VIO PROGRESSIVE 3 PUMPS SYSTEM)

Il modello SV60 è dotato di un sistema idraulico ViPPS (ViO Progressive 3 Pumps System). L'impianto prevede 4 pompe idrauliche, 2 sono a cilindrata variabile e 2 ad ingranaggi (una di queste alimenta il circuito dei servocomandi), le tre pompe di "lavoro" generano un flusso totale di 139,4 l/min. La caratteristica principale dell'impianto è il distributore idraulico a sommatoria di portate che invia l'olio della pompa ad ingranaggi (quando i sui utilizzatori sono a riposo) ai cilindri di sollevamento e dell'avambraccio. Il sistema ViPPS consente prestazioni regolari e simultanee, anche durante gli spostamenti.



FACILITÀ D'USO COMANDO PROPORZIONALE DEI CIRCUITI AUSILIARI

Le dotazioni standard del modello SV60 includono un circuito idraulico ausiliario. Il circuito è azionato mediante un comando proporzionale posizionato sul joystick, il comando definisce la direzione del flusso e controlla in modo proporzionale la sua portata. Il circuito inoltre è dotato di un potenziometro per regolare la portata massima del flusso idraulico. In questo modo si ottimizza il funzionamento di qualsiasi attrezzatura idraulica.

- 1 Comando del 1° circuito idraulico ausiliario.
- 2 Regolazione del flusso tramite potenziometro per il 1° circuito idraulico
- 3 Comando del 2° circuito idraulico ausiliario.
- 4 Regolazione del flusso tramite potenziometro per il 2° circuito idraulico
- 5 La potenza del motore è controllata elettronicamente attraverso un potenziometro
- 6 Commutatore della velocità di traslazione sulla leva di comando della lama



CABINA CONFORTEVOLE E SPAZIOSA



VOLUME EXTRALARGE

Il volume della cabina è paragonabile a quello di una macchina da 8 t e offre il 41% di spazio in più rispetto alle macchine dei concorrenti principali. L'ampio spazio per le gambe consente all'operatore di sedere in una posizione ideale con la libertà di movimento necessaria per lavorare con efficienza e comfort.

I pedali di traslazione sono ripiegabili e sono stati progettati per offrire un'ergonomia perfetta.



QUADRO DI COMANDO

Mettendo l'operatore al centro delle proprie iniziative progettuali, Yanmar ha sviluppato il concetto di "Design universale": tutti i comandi sono facilmente accessibili e raggruppati sul lato destro dell'operatore.

- 1 Tergicristallo
- 2 Interruttore luci
- 3 Modalità Eco
- 4 Sistema di decelerazione automatica
- 5 Giro-faro
- 6 Allarme di sovraccarico
- 7 Attacco rapido



CIRCOLAZIONE DELL'ARIA

L'escavatore SV60 è dotato di un sistema di climatizzazione dell'aria che consente di lavorare a una temperatura gradevole anche in condizioni climatiche estreme. Le 7 bocchette di ventilazione sono disposte in modo da garantire una temperatura uniforme all'interno della cabina e un perfetto sbrinamento dei finestrini.



I filtri dell'aria sono facilmente accessibili per facilitare la manutenzione.



SEBILE A SOSPENSIONE PNEUMATICA

Il modello SV60 è dotato di sedile a sospensione pneumatica di serie che offre un comfort ottimale per una macchina di questa classe di peso.

Completamente regolabile e dotato di poggiatesta, riduce la tensione e l'affaticamento dell'operatore.



La finestra sul tetto cabina del modello SV60 è protetta da un parasole completamente integrato per offrire il massimo comfort.



VANI PORTA-OGGETTI

Il modello SV60 offre molteplici vani portaoggetti distribuiti in posizioni comodamente accessibili: porta-tazza e porta-bottiglia, vano portaoggetti, cassetto per telefono, vano portadocumenti... e perfino uno spazio dietro al sedile dedicato alla borsa frigo! L'operatore ha i propri effetti personali sempre a portata di mano.

SICUREZZA OTTIMALE

La struttura della cabina del modello SV60 è stata progettata conformemente alle certificazioni ROPS (Roll-Over Protective Structure) e FOPS (Falling Object Protective Structure) di livello 1. L'escavatore SV60 può essere dotato di una protezione FOPS2 come dotazione opzionale (protezione anteriore e superiore).



VISIBILITÀ A 360°

Il design dell'escavatore SV60 offre un ambiente ergonomico, con eccellente visibilità ed eccezionale sicurezza. La forma della cabina offre all'operatore una visibilità ottimale a 360° per aumentare la sicurezza del cantiere e rendere il lavoro più efficiente. La finestra sul tetto offre una perfetta visibilità durante le operazioni di carico e scarico.

Il modello SV60 è dotato di tre specchietti per consentire all'operatore di controllare tutta l'area di lavoro senza spostarsi dal sedile.

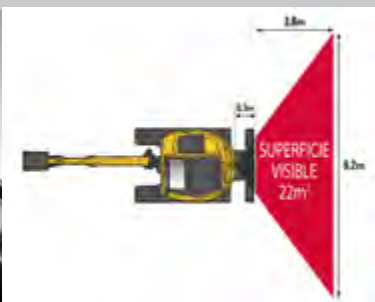

VIDEOCAMERA POSTERIORE

Il modello SV60 dispone come dotazione standard di una videocamera posteriore dotata di schermo LCD a 7" per garantire la massima sicurezza all'interno dell'area di lavoro e migliore comfort di manovra per l'operatore. La videocamera è impermeabile, assicura la visione notturna e dispone di un sistema di riscaldamento integrato per garantire la massima durata. Facile da utilizzare, offre molte impostazioni differenti, una modalità "mirror" e perfino la possibilità di connettere una seconda videocamera laterale.



ACCESSIBILITÀ

Il modello SV60 vanta lo spazio di accesso alla cabina più ampio del settore. La porta ampia facilita le operazioni di entrata e uscita dalla cabina e migliora significativamente il comfort e la sicurezza dell'operatore.



Le operazioni di entrata e uscita sono ulteriormente facilitate da 3 corrimano ① ② ③ idealmente progettati e posizionati per adattarsi alla postura e alla posizione di presa dell'operatore.

Un ampio scalino con sistema antiscivolo contribuisce a migliorare l'accessibilità alla macchina.



AFFIDABILITÀ

L'escavatore SV60 è stato sviluppato in Giappone ed utilizza solo componenti di classe premium. Qualità ed affidabilità sono gli aspetti strategici che guidano lo sviluppo dei nostri prodotti.

La struttura del sotto-carro ed i robusti cofani in acciaio garantiscono una protezione ottimale e una durata in servizio maggiore. Inoltre è stata posta la massima attenzione al percorso dei tubi flessibili sul braccio di scavo. Queste misure migliorano la durata in servizio e riducono i tempi d'inattività della macchina.



**YANMAR
FULL PROTECT**

LA MIGLIORE PROTEZIONE SUL MERCATO

Il modello SV60 utilizza un sistema di protezione totale sui cilindri di lavoro. Le aste dei cilindri sono protetti da una piastra in acciaio elastico che sfilta seguendo il loro movimento. Questi accorgimenti riducono notevolmente i costi di fermo macchina dovuti alle rotture per urti accidentali.

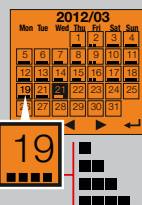
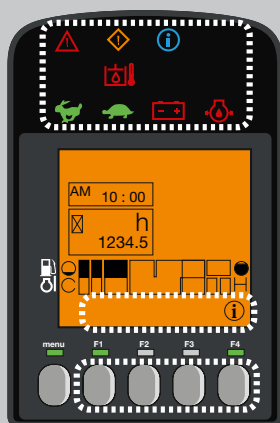

INTERFACCIA DIGITALE

L'escavatore SV60 è dotato di interfaccia digitale che informa l'operatore in tempo reale sullo stato della macchina. Perfettamente integrato sulla console di destra, lo schermo da 3,3" garantisce un'eccellente visibilità. L'interfaccia oltre a fornire informazioni immediate relative allo stato del mezzo, come temperatura dell'olio, del liquido di raffreddamento, il consumo di carburante, le ore di lavoro; aiuta l'operatore nella gestione degli intervalli di manutenzione. Agisce inoltre come strumento diagnostico in caso di un malfunzionamento inviando un codice di errore ed un'icona informativa sul display.

MANUTENZIONE

FACILITÀ DI ACCESSO

La manutenzione quotidiana deve essere agevole. Il cofano motore offre un'ampia apertura per facilitare l'accesso agli elementi principali da terra: filtro dell'aria, compressore, batteria, fusibili e relè, serbatoio del carburante, serbatoio dell'olio idraulico, asta di livello dell'olio motore...

INTERVALLI DI MANUTENZIONE PROLUNGATI

L'escavatore SV60 è progettato per la massima operatività, pertanto gli interventi di manutenzione sono ridotti al minimo.



EQUIPAGGIAMENTI



[EQUIPAGGIAMENTI STANDARD]

PRESTAZIONI

Motore diesel Yanmar 4TNV84T | Iniezione diretta | Centralina (ECU, Engine Control Unit) | Modalità Eco | Sistema di decelerazione automatica | Sistema idraulico ViPPS (ViO Progressive 3 Pump System) | 3. circuito idraulico fino alla fine dell'avambraccio con comando proporzionale e potenziometro di regolazione | 2da velocità automatica | Indicatore di livello dell'olio idraulico esterno | 1 faro di lavoro a LED integrato nel braccio.

COMFORT

Interfaccia LCD | Sedile in tessuto con sospensione pneumatica, regolabile, schienale alto e poggiatesta | Telecamera per retromarcia con schermo in cabina | Sistema di riscaldamento | Poggia-polsi regolabili | Poggiapiedi | Ampi pedali di traslazione | Parabrezza con 2 sezioni interamente retrattili | Finestrino laterale destro doppio scorrevole | Sezione superiore -anteriore trasparente | Parasole integrati | Tergicristalli | Luce interna automatica | 1 presa da 12 V | Vani portaoggetti.

SICUREZZA E DURABILITÀ

Corrimano | Leva di sicurezza | Cintura di sicurezza con riavvolgitore | Martelletto di emergenza | Punti di ancoraggio | 3 specchietti | Avvisatore acustico | Tubo flessibile di alimentazione del cilindro lama in due parti | Protezione completa dei cilindri (benna, braccio, avambraccio e lama) | Guaine di protezione per i tubi flessibili resistenti alle abrasioni | Cofani in metallo con serrature | Pompa di riempimento carburante.

CARATTERISTICHE VARIE

Indicatore del carburante | Cassetta attrezzi | Kit utensili | Pompa di lubrificazione.

[EQUIPAGGIAMENTI OPZIONALI]

DOTAZIONI E PRESTAZIONI

Cingoli in acciaio | Pattini per cingoli in acciaio | Avambraccio lungo (+290 mm) | Contrappeso aggiuntivo (+200 kg) | 4° circuito idraulico proporzionale con potenziometro | 1/2 circuito per benna mordente | Linea per attacco rapido a alta pressione (150 bar) | Raccordi rapidi | Olio Bio | 2 fari LED sulla parte anteriore della cabina | 1 lampada rotante a base magnetica | Kit 1 faro LED posteriore + 1 giro-faro a LED con montaggio a baionetta.

COMFORT E FACILITÀ D'USO

Climatizzatore | Sedile in skai | Coprisedile | Radio bluetooth | Kit borsa documenti | Impianto d'ingrassaggio centralizzato.

SICUREZZA E DURABILITÀ

3 valvole di blocco per sollevamento + allarme di sovraccarico | Protezione FOPS 2 (protezione anteriore + superiore) | Dispositivo antifurto (chiave/tastiera) | Monitoraggio GPS | Allarme di traslazione | Batteria amovibile con interruttore stacca batteria.

[ACCESSORI]

Yanmar offre gli accessori ideali per soddisfare le vostre esigenze in assoluta conformità agli standard di sicurezza in vigore nel vostro Paese: attacchi rapidi meccanici o idraulici, powertilt, benne standard, benne speciali, martelli demolitori idraulici, tilt-rotator...

DIMENSIONI



A Lunghezza complessiva	5 595 / 5 675* mm	G Larghezza dei cingoli	400 mm
A' Lunghezza complessiva con lama sul retro	6 155 / 6 235* mm	H Larghezza complessiva della lama	1 970 mm
B Altezza complessiva	2 540 mm	I Altezza complessiva della lama	400 mm
C Larghezza complessiva	1 990 mm	J Distanza della lama	1 890 mm
D Lunghezza del cingolo a terra	2 070 mm	K Altezza massima di sollevamento dal suolo	510 mm
E Lunghezza del sottocarro	2 500 mm	L Massima profondità di abbassamento dal livello del suolo	535 mm
F Carreggiata	1 590 mm	M Distanza minima da terra	345 mm

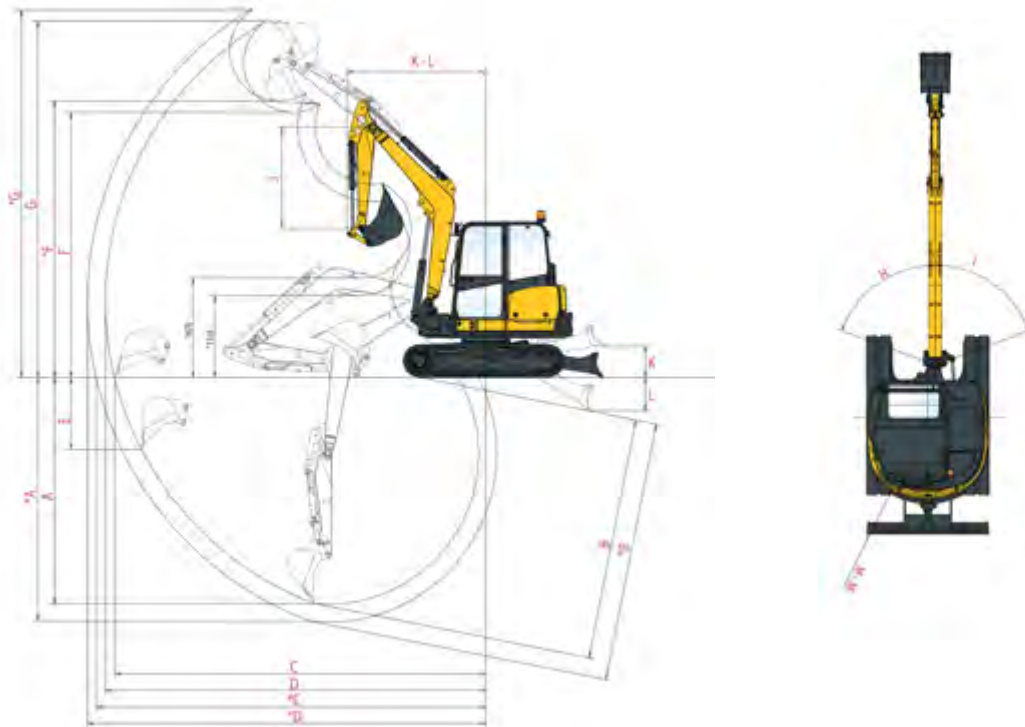

A Massima profondità di scavo - Lama sollevata	3 650 / 3 945* mm	H Brandeggio del braccio verso sinistra	70°
B Massima profondità di scavo - Lama abbassata	3 910 / 4 200* mm	I Brandeggio del braccio verso destra	70°
C Massimo sbraccio di scavo al livello del suolo	5 990 / 6 265* mm	J Lunghezza dell'avambraccio	1 650 / 1 940* mm
D Massimo sbraccio di scavo	6 135 / 6 410* mm	K Raggio di rotazione anteriore	2 240 mm
E Parete verticale massima	1 165 mm	L Raggio di rotazione anteriore con braccio al max. brandeggio	1 840 mm
F Massima altezza di scarico	4 280 / 4 460* mm	M Raggio di rotazione posteriore	1 325 mm
G Massima altezza di taglio	5 720 / 5 900* mm	M' Raggio di rotazione posteriore con contrappeso aggiuntivo	1 405 mm

* con avambraccio lungo

FORZE DI SOLLEVAMENTO

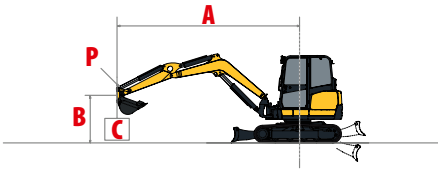

Carico di ribaltamento
nominale frontale



Carico di ribaltamento
nominale laterale a 90°

Cabina, avambraccio standard, contrappeso standard

Lama sollevata												Lama abbassata										
A	(A=)	Max.		5 m		4 m		3 m		2 m		(A=)	Max.		5 m		4 m		3 m		2 m	
B																						
4 m	4370	*1090	*1090	-	-	-	-	-	-	-	-	4370	*1090	*1090	-	-	-	-	-	-	-	
3 m	4975	840	*1110	-	-	-	-	-	-	-	-	4975	790	865	-	-	-	-	-	-	-	
2 m	5275	710	*1125	780	*1155	1080	*1300	*1770	*1770	-	-	5275	685	760	765	840	1080	*1300	*1770	*1770	-	-
1 m	5335	670	*1160	750	*1235	1020	*1560	1510	*2290	-	-	5335	665	745	745	815	1020	1125	1490	1690	-	-
0 m	5165	695	*1210	735	*1270	1010	*1685	1480	*2470	2260	*3165	5165	695	775	725	800	1015	1070	1475	1595	2260	2530
-1 m	4735	810	*1225	-	-	995	*1625	1445	*2305	2490	*3265	4735	805	845	-	-	985	1060	1430	1575	2500	2005
-2 m	3930	1005	*1200	-	-	-	-	1475	*1830	*2390	*2390	3930	995	1065	-	-	-	-	1470	1610	*2390	*2390

Cabina, avambraccio standard, contrappeso aggiuntivo

Lama sollevata												Lama abbassata										
A	(A=)	Max.		5 m		4 m		3 m		2 m		(A=)	Max.		5 m		4 m		3 m		2 m	
B																						
4 m	4370	*1090	*1090	-	-	-	-	-	-	-	-	4370	*1090	*1090	-	-	-	-	-	-	-	
3 m	4975	915	*1110	-	-	-	-	-	-	-	-	4975	870	945	-	-	-	-	-	-	-	
2 m	5275	780	*1125	860	*1155	1185	*1300	*1770	*1770	-	-	5275	760	840	845	925	1180	*1300	*1770	*1770	-	-
1 m	5335	745	*1160	825	*1235	1120	*1560	1660	*2290	-	-	5335	740	820	825	900	1120	1240	1640	1855	-	-
0 m	5165	770	*1210	815	*1270	1115	*1685	1630	*2470	2545	*3165	5165	770	855	800	885	1120	1180	1625	1765	2545	2865
-1 m	4735	890	*1225	-	-	1100	*1625	1595	*2305	2775	*3265	4735	885	935	-	-	1090	1170	1580	1740	2780	2340
-2 m	3930	1110	*1200	-	-	-	-	1625	*1830	*2390	*2390	3930	1100	1180	-	-	-	-	1620	1780	*2390	*2390

Cabina, avambraccio lungo, contrappeso aggiuntivo

Lama sollevata												Lama abbassata										
A	(A=)	Max.		5 m		4 m		3 m		2 m		(A=)	Max.		5 m		4 m		3 m		2 m	
B																						
4 m	4710	*990	*990	-	-	-	-	-	-	-	-	4710	*990	*990	-	-	-	-	-	-	-	
3 m	5265	710	*1005	790	*970	-	-	-	-	-	-	5265	700	785	775	*970	-	-	-	-	-	
2 m	5545	645	*1020	760	*1070	*1200	*1200	-	-	-	-	5545	630	715	755	835	*1200	*1200	-	-	-	
1 m	5605	615	*1050	730	*1170	1015	*1470	1490	*2130	-	-	5605	610	670	725	805	990	1105	1460	1690	-	
0 m	5445	625	*1110	715	*1245	1005	*1655	1475	*2405	2330	*3250	5445	625	690	705	780	970	1065	1420	1580	2240	2540
-1 m	5045	705	*1135	-	-	960	*1625	1415	*2330	2335	*3270	5045	695	760	-	-	945	1040	1395	1580	2250	2775
-2 m	4315	870	*1150	-	-	955	*1355	1380	*1990	2350	*2830	4315	865	940	-	-	930	1080	1355	1610	2335	*2830

Cabina, avambraccio lungo, contrappeso aggiuntivo

Lama sollevata												Lama abbassata										
A	(A=)	Max.		5 m		4 m		3 m		2 m		(A=)	Max.		5 m		4 m		3 m		2 m	
B																						
4 m	4710	*990	*990	-	-	-	-	-	-	-	-	4710	*990	*990	-	-	-	-	-	-	-	
3 m	5265	785	*1005	870	*970	-	-	-	-	-	-	5265	775	865	850	*970	-	-	-	-	-	
2 m	5545	710	*1020	835	*1070	*1200	*1200	-	-	-	-	5545	700	785	830	920	*1200	*1200	-	-	-	
1 m	5605	685	*1050	805	*1170	1115	*1470	1640	*2130	-	-	5605	680	745	800	890	1095	1215	1610	1855	-	
0 m	5445	695	*1110	790	*1245	1110	*1655	1625	*2405	2615	*3250	5445	695	765	780	865	1070	1175	1570	1745	2525	2875
-1 m	5045	780	*1135	-	-	1065	*1625	1565	*2330	2620	*3270	5045	770	845	-	-	1050	1150	1545	1750	2535	3110
-2 m	4315	960	*1150	-	-	1060	*1355	1530	*1990	2635	*2830	4315	955	1045	-	-	1035	1195	1505	1775	2620	*2830

[I dati riportati in questa tabella rappresentano la capacità di sollevamento in conformità allo standard ISO 10567. I dati non includono il peso della benna e corrispondono al 75% del carico di ribaltamento massimo statico o all'87% della capacità di sollevamento idraulica. I dati contrassegnati con * indicano limiti idraulici della forza di sollevamento..]

SPECIFICHE TECNICHE

[PESO +/- 2% (STANDARD EN)]

	Peso	Pressione al suolo
Peso operativo (cingoli in gomma / cabina)	5 635 kg	0,313 kgf/cm ²
Peso di trasporto (cingoli in gomma / cabina)	5 560 kg	0,309 kgf/cm ²
Peso operativo (cingoli in acciaio / cabina)	5 665 kg	0,319 kgf/cm ²
Peso di trasporto (cingoli in acciaio / cabina)	5 590 kg	0,315 kgf/cm ²
Con contrappeso aggiuntivo	+ 200 kg	-
Con protezione FOPS II	+ 98 kg	-

[MOTORE]

Tipo	4TNV84T-ZMBVA
Carburante	Diesel
Potenza netta	32.6 kW (a 2 200 giri/min)
Potenza lorda	33.4 kW (a 2 200 giri/min)
Cilindrata	1.995 l
Coppia massima	150 - 163 N.m (a 1 700 giri/min)
Raffreddamento	Raffreddamento ad acqua
Motorino di avviamento	12 V - 2.3 kW
Batteria	12 V - 100 Ah
Alternatore	12 V - 80 A

[SISTEMA IDRAULICO]

Pressione massima	245 bar
1 doppia pompa a pistoni con portata variabile	2 x 45.8 l.min ⁻¹
1 pompa a ingranaggi	37 l.min ⁻¹
1 pompa a ingranaggi per i servocomandi	10.8 l.min ⁻¹

PTO	Dati teorici a 2.200 giri/min.	
	Pressione (bar)	Portata (l.min ⁻¹)
Bidirezionale	0 - 245	37 - 82.8
Monodirezionale	0 - 245	37 - 82.8

 Il flusso dell'olio diminuisce all'aumentare della pressione.

[PRESTAZIONI]

Velocità di traslazione (bassa / alta)	2.2 / 4.7 km/o
Velocità di rotazione	10 giri/min
Forza di scavo (avambraccio lungo / avambraccio corto)	24.8 / 27.3 kN
Forza di scavo (benna)	41.9 kN
Pendenza superabile	30°
Livello di rumore (2000/14/CE e 2005/88/CE)	Lwag: 95 dBA ; Lpag: 79 dBA

[SOTTOCARRO]

Numero di rulli superiori	1
Numero di rulli inferiori	4
Sistema di tensionamento dei cingoli	Regolatore di lubrificazione

[CAPACITÀ]

Serbatoio del carburante	100 l
Refrigerante	7.1 l
Olio motore	7.4 l
Circuito idraulico	74 l
Serbatoio idraulico	38 l

FREQUENZA DI MANUTENZIONE

[Cambio di olio e filtro motore: 50 ore (1^{er}) / 500 ore (2^e)] [Cambio del filtro del carburante: 500 ore] [Cambio del filtro dell'olio idraulico: 1000 ore / 1 anno] [Cambio del filtro di ritorno dell'olio idraulico: 50 ore (1^{er}) / 500 ore (2^e)] [Cambio del fluido di raffreddamento: 2000 ore ou 2 anni]



YANMAR



Yanmar Construction Equipment Europe
25, rue de la Tambourine, 52100 SAINT-DIZIER
Francia

ycee-contact@yanmar.com

www.yanmarconstruction.eu

Stampato in Francia - I materiali e le specifiche sono soggetti a modifiche da parte del fabbricante senza preavviso - Contattare il concessionario Yanmar Construction Equipment Europe di zona per ulteriori informazioni.

IT_SV60_0318